

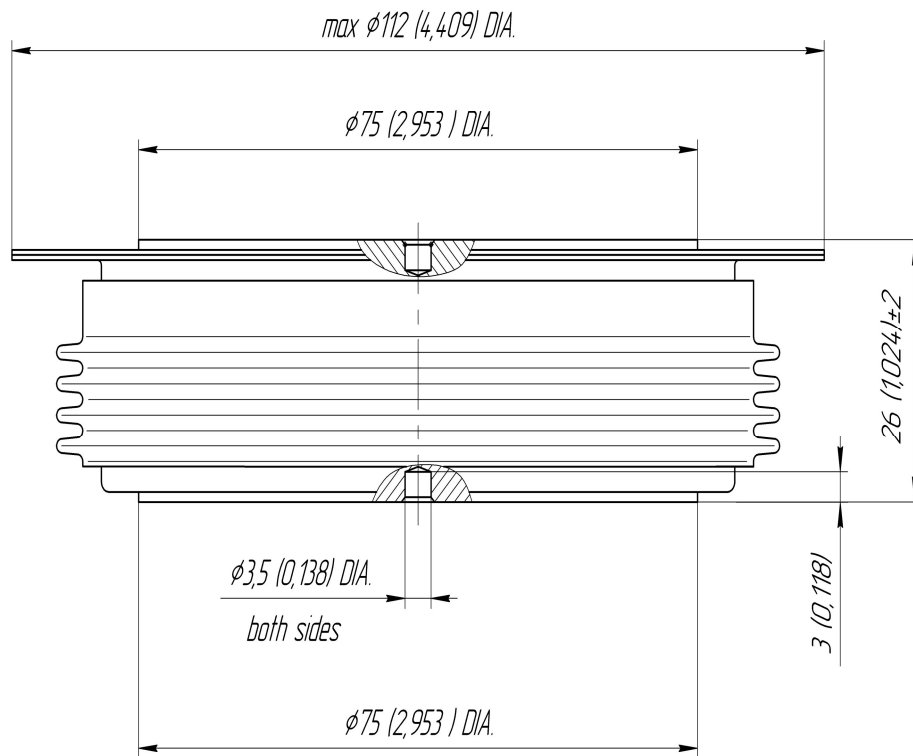

Тип Корпуса D.F1

Монтажное усилие **40.0 ÷ 50.0 кН**
Масса, тип **1500 г**



D_s 41.4 (1.630)

Длина пути тока утечки по поверхности определяется как кратчайший путь по керамической поверхности между анодным и катодным фланцами

D_a 23.1 (0.909)

Длина пути тока утечки по воздуху определяется как кратчайший прямой путь между анодным и катодным фланцами